

Глава 1

ДЕЙСТВИЯ В ЧРЕЗВЫЧАЙНЫХ СИТУАЦИЯХ

1. Замена предохранителей.....	1	5. Комплект для ремонта шин.....	6
2. Автомобильный инструмент.....	3	6. Замена колеса.....	7
3. Замена щеток стеклоочистителя.....	3	7. Запуск двигателя от внешнего источника питания.....	9
4. Замена ламп.....	4	8. Буксировка.....	9

1. Замена предохранителей

Предохранители

Маркировка нового предохранителя должна совпадать с маркировкой дефектного предохранителя. В автомобиле имеется три блока предохранителей:

- в левой передней части моторного отсека;
- в салоне за вещевым отделением или, в автомобилях с правосторонним расположением органов рулевого управления, за перчаточным ящиком;
- под крышкой на левой стенке багажного отделения.

Перед заменой предохранителя отключите соответствующий выключатель или выключите зажигание. Дефектный предохранитель можно отличить по сгоревшей плавкой нити. Замену предохранителя следует производить только после устранения причины его выхода из строя. Некоторые цепи могут быть защищены несколькими предохранителями.

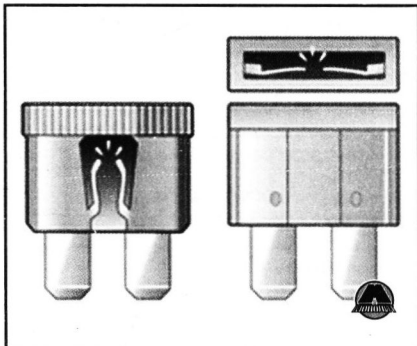

Кроме того, в блоке могут быть установлены дополнительные предохранители.

Приспособление для снятия предохранителей

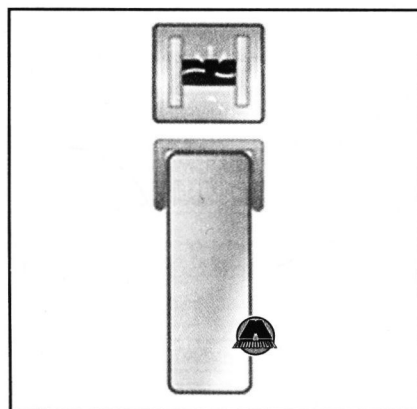

Приспособление для снятия предохранителей хранится в блоке предохранителей, установленном в моторном отсеке. Издательство "Монолит"

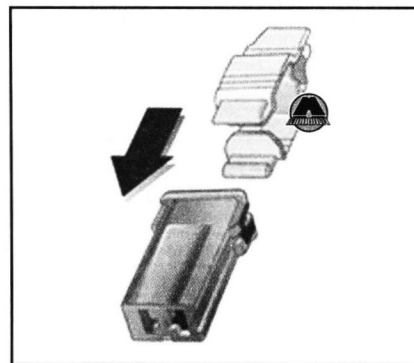
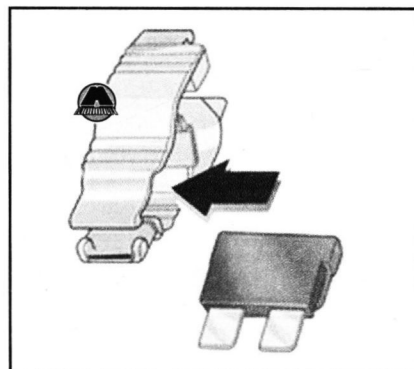
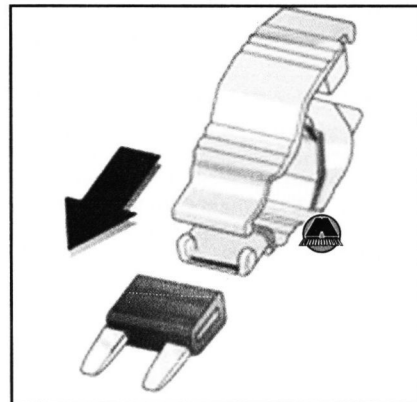

Наденьте приспособление на предохранитель сверху или сбоку, в зависимости от типа предохранителя, и выньте предохранитель.

Блок предохранителей в моторном отсеке

Блок предохранителей установлен в левой передней части моторного отсека.

1

2

3

4

5

6A

6B

6C

6D

6E

7

8

9

10

11

12

13

14A

14B

15

16

17

18

19

20

21

22

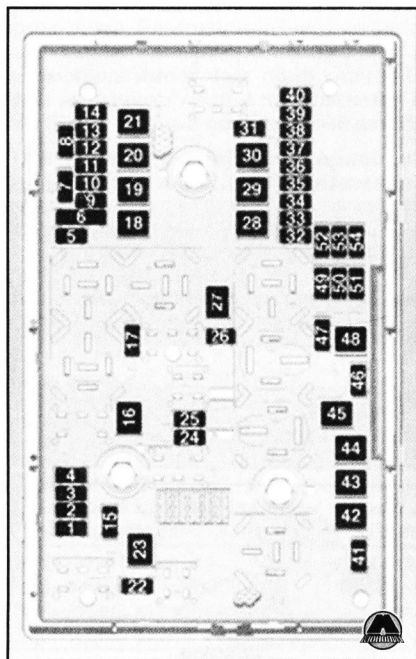
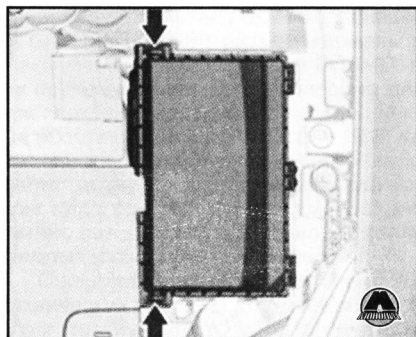

Освободите защелку крышки, поднимите крышку вверх и снимите ее.

№	Электрическая цепь
1	Блок управления двигателем
2	Датчик концентрации кислорода
3	Впрыск топлива, система зажигания
4	Впрыск топлива, система зажигания
5	-
6	Подогрев зеркал
7	Регулятор вентилятора
8	Лямбда-зонд двигателя
9	Датчик заднего стекла
10	Датчик аккумуляторной батареи
11	Рычаг открывания багажника
12	Модуль адаптивного переднего освещения
13	-
14	Очиститель заднего стекла
15	Блок управления двигателем
16	Стартер
17	Блок управления коробкой передач

№	Электрическая цепь
18	Обогрев заднего стекла
19	Передние электрические стеклоподъемники
20	Задние электрические стеклоподъемники
21	ABS
22	Левая фара дальнего света (галогенная)
23	Омыватель фар
24	Правая фара ближнего света (ксеноновая)
25	Левая фара ближнего света (ксеноновая)
26	Противотуманная фара
27	Подогрев дизельного топлива
28	-
29	Электрический стояночный тормоз
30	ABS
31	-
32	Подушка безопасности
33	Система адаптивных фар
34	-
35	Электрические стеклоподъемники
36	-
37	Электромагнит вентиляции адсорбера
38	Вакуумный насос
39	Блок управления системы топливоподачи
40	Система омывателя ветрового стекла, омывателя заднего стекла
41	Правая фара дальнего света (галогенная)
42	Вентилятор радиатора
43	Очиститель ветрового стекла
44	-
45	Вентилятор радиатора
46	-
47	Звуковой сигнал
48	Вентилятор радиатора
49	Топливный насос
50	Регулировка уровня света фар
51	Воздушная заслонка
52	Вспомогательный отопитель дизельного двигателя
53	Модуль управления коробкой передач, модуль управления двигателем
54	Контроль электропроводки

После замены перегоревших предохранителей следует закрыть крышку коробки предохранителей и зафиксировать ее, нажав сверху. Если крышка коробки предохранителей закрыта неправильно, возможно возникновение неисправностей.

Блок предохранителей в приборной панели

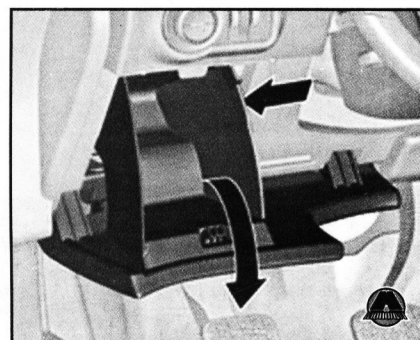

На автомобилях с левосторонним расположением органов управления коробка предохранителей располагается позади вещевого ящика на приборной панели. Откройте отсек и нажмите влево, чтобы отпереть. Опустите отсек вниз и снимите его.

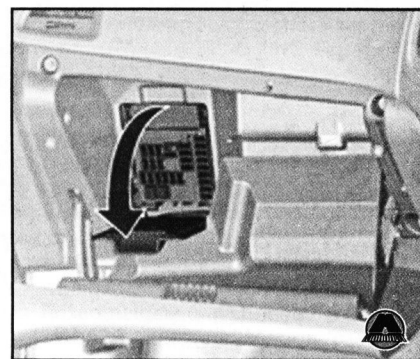

На автомобилях с правосторонним расположением органов рулевого управления блок предохранителей расположен за крышкой в перчаточном ящике. Откройте передний вещевого ящик, затем откройте крышку и опустите ее вниз.

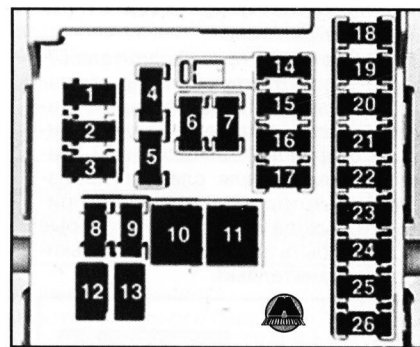

№	Электрическая цепь
1	Дисплей
2	Наружное освещение
3	Наружное освещение
4	Радио
5	Информационно-развлекательная система

№	Электрическая цепь
6	Розетка электропитания спереди
7	Розетка электропитания на заднем сиденье
8	Левая фара ближнего света
9	Правая фара ближнего света
10	Дверные замки
11	Вентилятор системы отопления и кондиционирования
12	-
13	-
14	Диагностический разъем
15	Подушка безопасности
16	-
17	Кондиционер
18	-
19	Стоп-сигналы, фонари заднего хода, плафоны освещения салона
20	-
21	Приборы
22	Выключатель зажигания
23	Блок управления кузовным оборудованием
24	-
25	-
26	-

Блок предохранителей в багажном отделении

Блок предохранителей находится под крышкой на левой стенке багажного отделения.

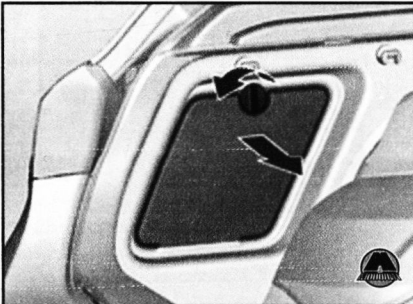

Снимите крышку.

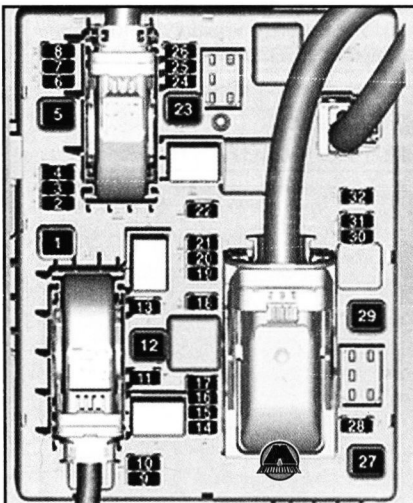

№	Электрическая цепь
1	Модуль прицепа
2	Гнездо прицепа
3	Система помощи при парковке
4	-
5	-
6	-
7	-
8	Противоугонная сигнализация
9	-
10	-
11	Модуль прицепа, розетка прицепа
12	-
13	Гнездо прицепа
14	-
15	-
16	-
17	-
18	-
19	Подогреватель рулевого колеса
20	Вентиляционный люк крыши
21	Обогрев сидений
22	-
23	-
24	-
25	-
26	-
27	-
28	-
29	-
30	-
31	Усилитель, громкоговоритель
32	Активная система демпфирования, система предупреждения о выезде из полосы движения

2. Автомобильный инструмент

Автомобили, оборудованные комплектом для ремонта шин

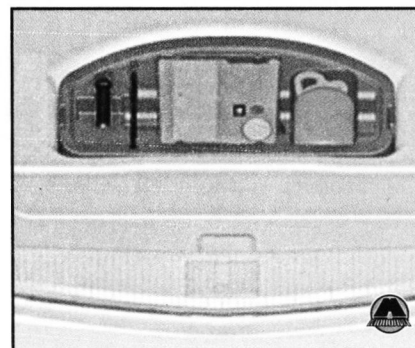

Водительский инструмент и комплект для ремонта шин хранятся в ящике под ковриком в багажном отделении. Изд-во "Monolith"

Автомобили, оборудованные запасным колесом

Домкрат, инструменты и крепежная лента поврежденного колеса находятся в отсеке хранения под запасным колесом в багажнике.

Знак аварийной остановки

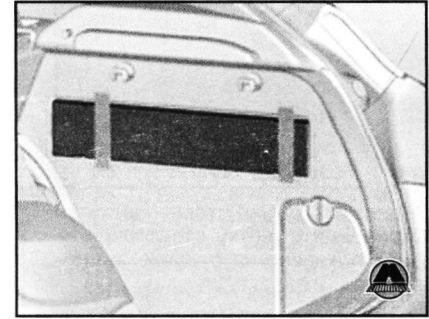

Храните знак аварийной остановки в кармане за ремнем на правой стенке багажного отделения.

Дорожная аптечка

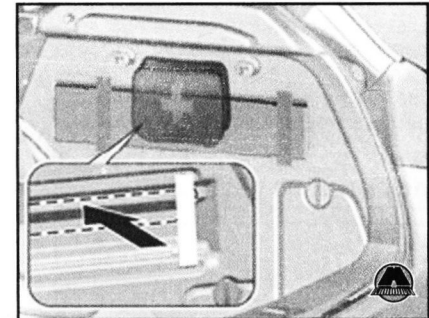

Поместите аптечку первой помощи в отсек позади знака аварийной остановки. При первом использовании следует нажать на декоративную рамку салона, сместив ее наружу по перфорированной линии, чтобы получить доступ в отсек хранения.

3. Замена щеток стеклоочистителя

Щетки стеклоочистителя ветрового стекла

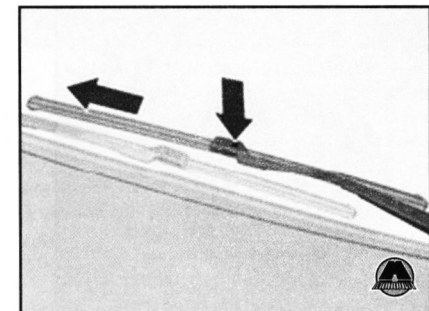

1

2

3

4

5

6A

6B

6C

6D

6E

7

8

9

10

11

12

13

14A

14B

15

16

17

18

19

20

21

22

Поднимите рычаг стеклоочистителя, нажмите кнопку, чтобы отсоединить щетку стеклоочистителя, и снимите ее.

Стеклоочиститель заднего стекла

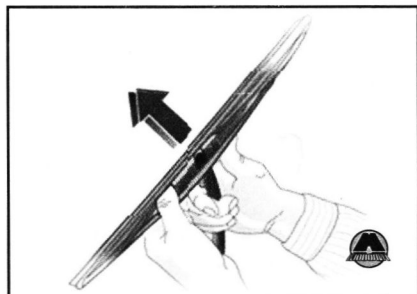

Поднимите рычаг стеклоочистителя. Отсоедините щетку стеклоочистителя, как показано на рисунке, и снимите ее.

4. Замена ламп

Выключите зажигание и соответствующий выключатель или закройте двери. Новую лампу держите только за цоколь. Не касайтесь стеклянной колбы теми же руками. Используйте лампы того же типа, что и заменяемые. Замена ламп передних фар осуществляется со стороны моторного отсека.

Галогенные фары

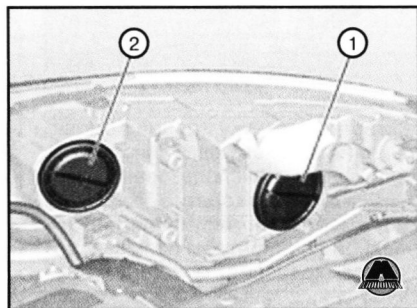

В фарах имеется отдельная система ближнего света (1) (наружные лампы накаливания) и система дальнего света (2) (внутренние лампы накаливания).

Ближний свет



- Поверните колпачок (1) против часовой стрелки и извлеките его.

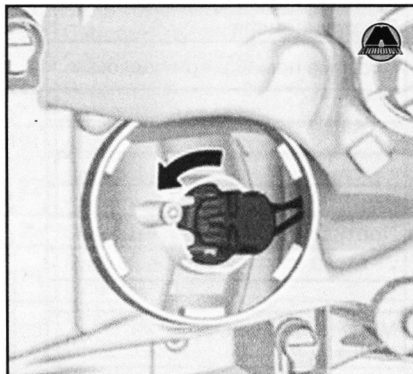

- Поверните патрон лампы против часовой стрелки и освободите. Выньте патрон лампы из отражателя.

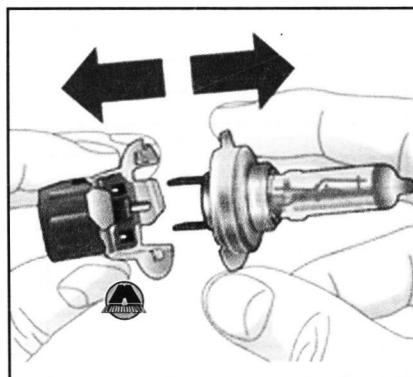

- Извлеките лампу накаливания из патрона и замените лампу.
- Вставьте патрон, проденьте два лепестка в отражатель и закрепите его на месте, повернув по часовой стрелке.
- Установите крышку и поверните ее по часовой стрелке.

Дальний свет

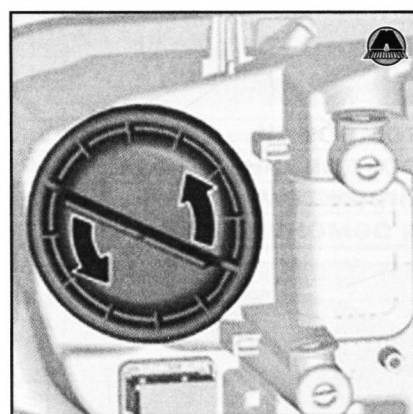

- Поверните колпачок (2) против часовой стрелки и извлеките его.
- Поверните патрон лампы против часовой стрелки и освободите его. Выньте патрон лампы из отражателя.
- Извлеките лампу накаливания из патрона и замените лампу.
- Вставьте патрон, проденьте два лепестка в отражатель и закрепите его на месте, повернув по часовой стрелке.
- Установите крышку и поверните ее по часовой стрелке.

Лампы указателей поворотов/фары, включаемые при езде в светлое время суток

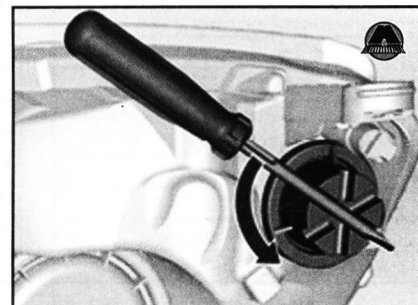

- Поверните колпачок против часовой стрелки и извлеките его. Для поворота колпачка следует использовать отвертку.

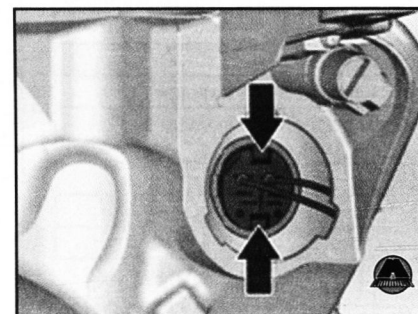

- Сожмите вместе фиксаторы и извлеките патрон лампы накаливания из рефлектора.

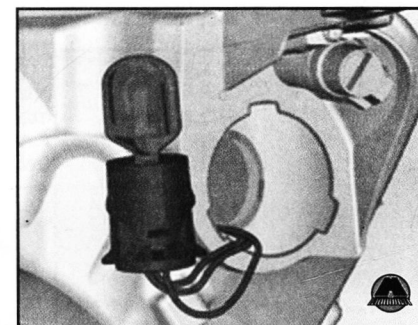

- Извлеките лампу накаливания из патрона и замените лампу.
- Вставьте патрон лампы в рефлектор. Установите крышку и поверните ее по часовой стрелке.

Передний указатель поворота

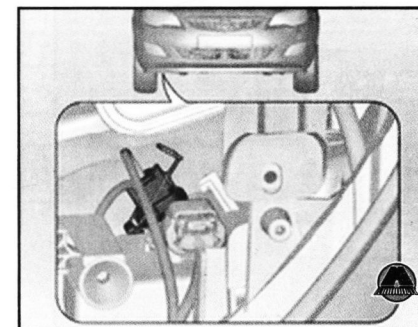

Доступ к лампам накаливания открывается снизу автомобиля.

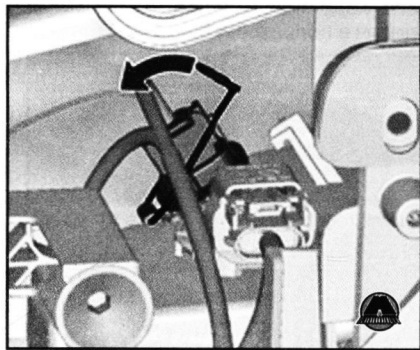

- Отсоедините пружинный зажим, а затем поверните его назад.
- Извлеките наружу патрон с лампой из рефлектора.

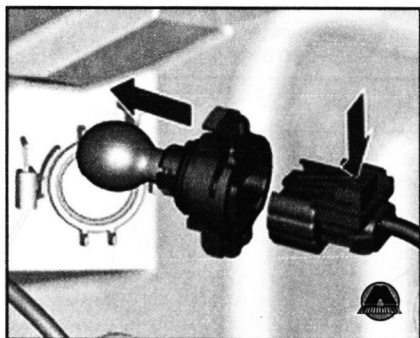

- Отсоедините патрон лампы от разъема, нажав на стопорный выступ.
- Извлеките и замените патрон вместе с лампой.
- Прикрепите разъем.
- Вставьте патрон лампы в рефлектор.
- Поверните пружинный зажим вперед и прикрепите его.

Ксеноновые фары

ВНИМАНИЕ

Ксеноновые фары работают под очень высоким напряжением. Не касайтесь этих узлов. Замену ламп необходимо выполнять на станции техобслуживания.

Противотуманная фара

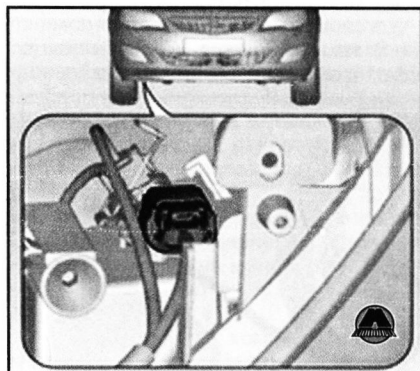

- Доступ к лампам накаливания открывается снизу автомобиля.

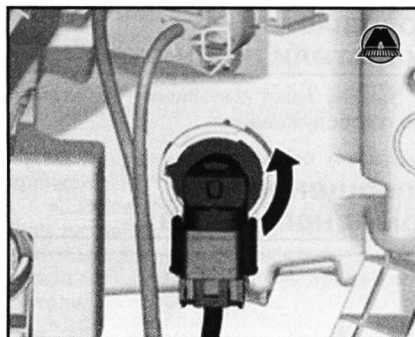

- Поверните патрон лампы против часовой стрелки и извлеките его из рефлектора.

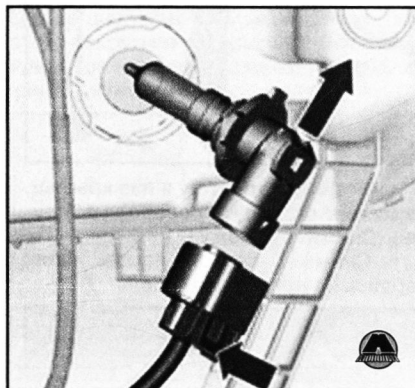

- Отсоедините патрон лампы от разъема, нажав на стопорный выступ.
- Извлеките и замените патрон вместе с лампой.
- Прикрепите разъем.
- Вставьте патрон лампы в рефлектор.
- Поверните патрон лампы по часовой стрелке и зафиксируйте.

Задние фонари

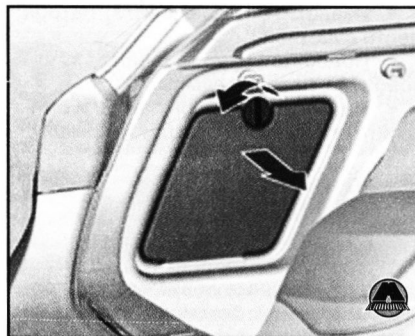

- Освободите крышку и снимите ее.

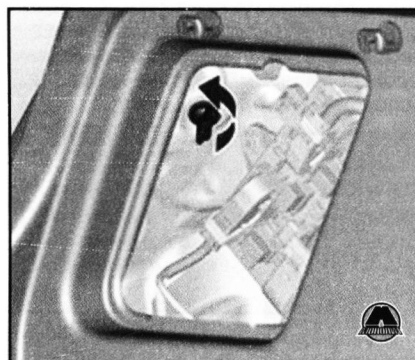

- Вручную отверните пластмассовую крепежную гайку изнутри.

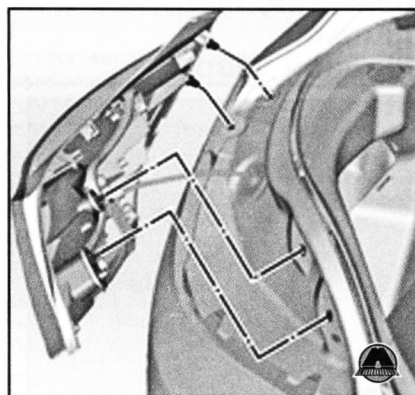

- Аккуратно вытяните фонарь в сборе из крепежных штырьков и снимите его. Проверьте, что кабель остается в требуемом положении.

- Отсоедините кабель от места крепления.
- Отсоедините разъем жгута проводов от патрона лампы.

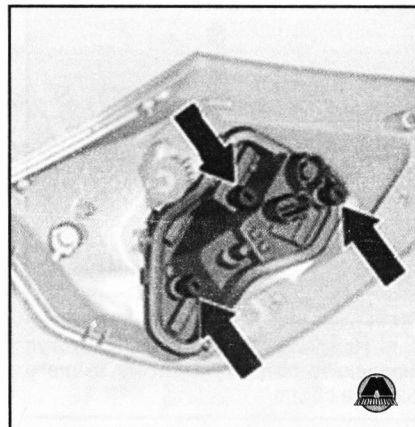

- Отверните три винта с помощью монеты и снимите патрон лампы.

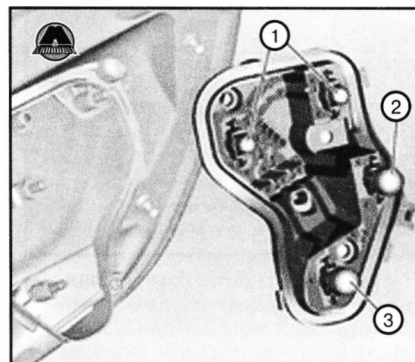

1. Задние фонари. 2. Стоп-сигнал. 3. Указатель поворота.

- Извлеките лампу и замените ее.
- Вставьте патрон лампы в задний фонарь в сборе и прикрепите его винтами на месте. Подстыкните разъем жгута проводов и прикрепите кабель к месту крепления. Установите фонарь в сборе на крепежные штырьки и поверните крепежную гайку. Закройте крышку и зафиксируйте ее.
- Включите зажигание, включите освещение и проверьте все лампы.

1

2

3

4

5

6A

6B

6C

6D

6E

7

8

9

10

11

12

13

14A

14B

15

16

17

18

19

20

21

22

Задние фонари в рамке задней торцевой откидной двери

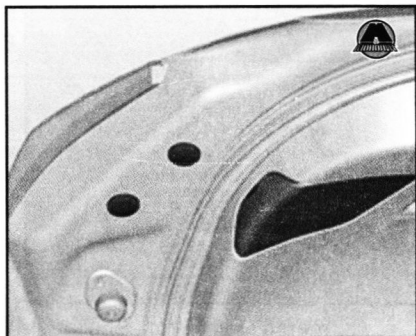

- Откройте заднюю торцевую откидную дверь и снимите три крышки.
- Снимите задний фонарь в сборе. Проверьте, что кабель остается в требуемом положении.

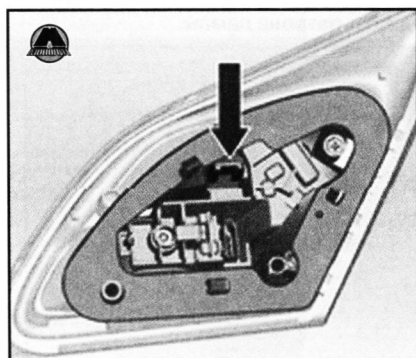

- Нажмите на стопорный выступ и извлеките патрон лампы из заднего фонаря в сборе.

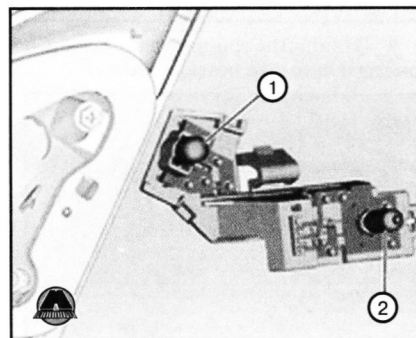

- Чтобы заменить лампу в заднем фонаре (1), следует извлечь лампу и заменить ее. Чтобы заменить лампу в заднем противотуманном фонаре (2), следует слегка нажать на лампу, утопив ее в патрон, повернуть против часовой стрелки, извлечь и заменить ее.

- Вставьте патрон лампы в задний фонарь в сборе. Установите задний фонарь в сборе в заднюю торцевую откидную дверь и приверните винты. Прикрепите три крышки.

- Включите зажигание, включите освещение и проверьте все лампы.

Чтобы заменить лампу заднего габаритного фонаря и лампу фонаря заднего хода с правой стороны рамы задней торцевой откидной двери, выполните те же операции.

Боковые указатели поворота

Замену ламп выполняйте на станции техобслуживания.

Освещение номерного знака

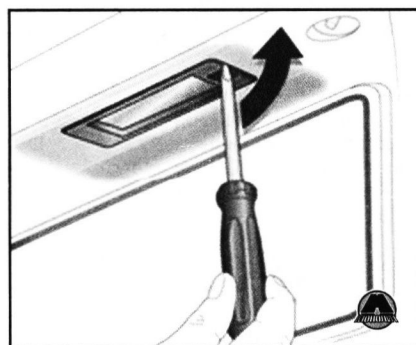

- Вставьте отвертку в паз крышки, нажмите в сторону и освободите пружину. Снимите крышку.
- Снимите патрон лампы вниз, стараясь не натягивать кабель.

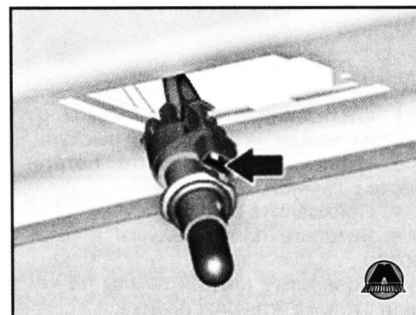

- Освободите стопорный выступ и извлеките патрон лампы из разъема жгута проводов.
- Извлеките и замените патрон вместе с лампой.
- Подсоедините разъем жгута проводов к патрону лампы.
- Нажмите на патрон лампы и прикрепите его к корпусу, закройте крышку.

5. Комплект для ремонта шин

Незначительные повреждения протектора шины и боковины покрышки можно устранить с помощью комплекта для ремонта шин. Не вынимайте из шины посторонние предметы. С помощью комплекта для ремонта шин невозможно устранить повреждение размером больше 4 мм или повреждения, расположенные близко к ободу.

ВНИМАНИЕ

Нельзя превышать скорость 80 км/ч. Не пользуйтесь отремонтированным колесом долгое время. Управляемость и ходовые качества автомобиля могут ухудшиться.

При повреждении шины действуйте следующим образом.

Включите стояночный тормоз, выберите первую передачу, передачу заднего хода или установите селектор передач в положение Р.

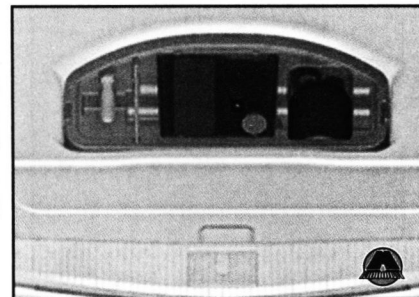

Ремкомплект для шин находится в отсеке под крышкой пола в багажнике или в ящике для хранения вещей под сиденьем.

- Достаньте комплект для ремонта шин из ящика.
- Извлеките компрессор.



- Извлеките соединительный электрический провод и воздушный шланг из отделений для их хранения под компрессором.

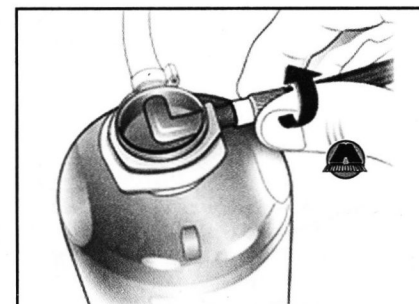

- Накрутите воздушный шланг компрессора на штуцер баллона с герметиком.

- Закрепите баллон с герметиком на держателе компрессора.

Установите компрессор рядом с шиной таким образом, чтобы баллон с герметиком располагался вертикально.

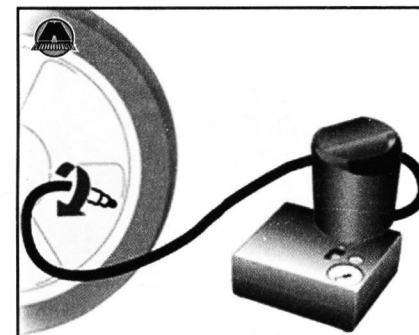

Задние фонари в рамке задней торцевой откидной двери

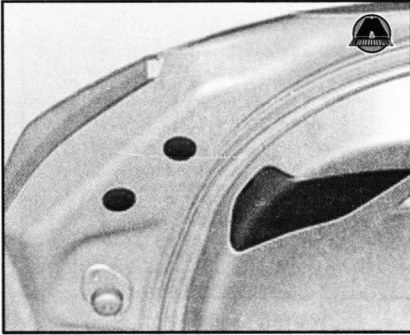

- Откройте заднюю торцевую откидную дверь и снимите три крышки.
- Снимите задний фонарь в сборе. Проверьте, что кабель остается в требуемом положении.

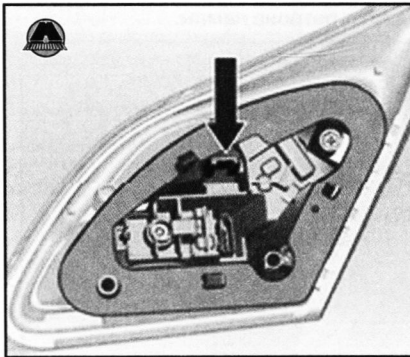

- Нажмите на стопорный выступ и извлеките патрон лампы из заднего фонаря в сборе.

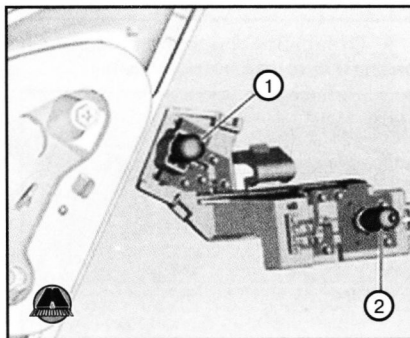

- Чтобы заменить лампу в заднем фонаре (1), следует извлечь лампу и заменить ее. Чтобы заменить лампу в заднем противотуманном фонаре (2), следует слегка нажать на лампу, утопив ее в патрон, повернуть против часовой стрелки, извлечь и заменить ее.

- Вставьте патрон лампы в задний фонарь в сборе. Установите задний фонарь в сборе в заднюю торцевую откидную дверь и приверните винты. Прикрепите три крышки.

- Включите зажигание, включите освещение и проверьте все лампы.

Чтобы заменить лампу заднего габаритного фонаря и лампу фонаря заднего хода с правой стороны рамы задней торцевой откидной двери, выполните те же операции.

Боковые указатели поворота

Замену ламп выполняйте на станции техобслуживания.

Освещение номерного знака

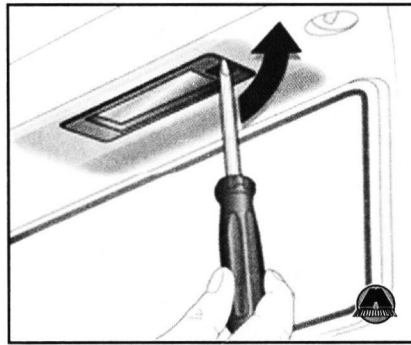

- Вставьте отвертку в паз крышки, нажмите в сторону и освободите пружину. Снимите крышку.
- Снимите патрон лампы вниз, стараясь не натягивать кабель.

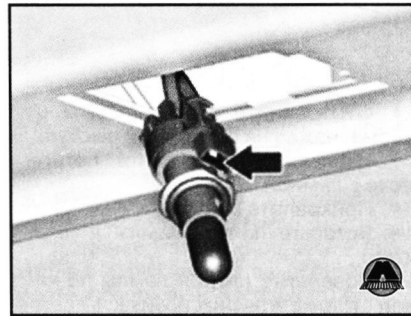

- Освободите стопорный выступ и извлеките патрон лампы из разъема жгута проводов.
- Извлеките и замените патрон вместе с лампой.
- Подсоедините разъем жгута проводов к патрону лампы.
- Нажмите на патрон лампы и прикрепите его к корпусу, закройте крышку.

5. Комплект для ремонта шин

Незначительные повреждения протектора шины и боковины покрышки можно устранить с помощью комплекта для ремонта шин. Не вынимайте из шины посторонние предметы. С помощью комплекта для ремонта шин невозможно устранить повреждения размером больше 4 мм или повреждения, расположенные близко к ободу.

ВНИМАНИЕ

Нельзя превышать скорость 80 км/ч. Не пользуйтесь отремонтированным колесом долгое время. Управляемость и ходовые качества автомобиля могут ухудшиться.

При повреждении шины действуйте следующим образом.

Включите стояночный тормоз, выберите первую передачу, передачу заднего хода или установите селектор передач в положение Р.

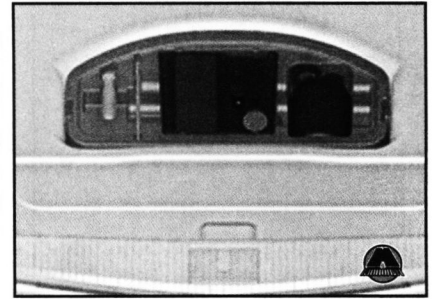

Ремкомплект для шин находится в отсеке под крышкой пола в багажнике или в ящике для хранения вещей под сиденьем.

- Достаньте комплект для ремонта шин из ящика.
- Извлеките компрессор.

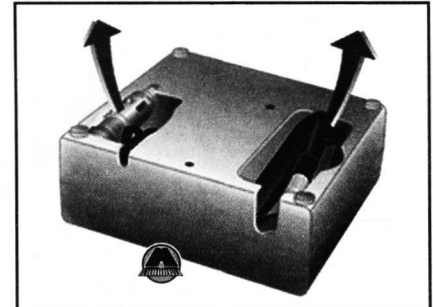

- Извлеките соединительный электрический провод и воздушный шланг из отделений для их хранения под компрессором.

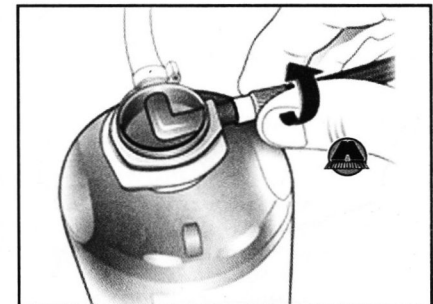

- Накрутите воздушный шланг компрессора на штуцер баллона с герметиком.

- Закрепите баллон с герметиком на держателе компрессора.

Установите компрессор рядом с шиной таким образом, чтобы баллон с герметиком располагался вертикально.

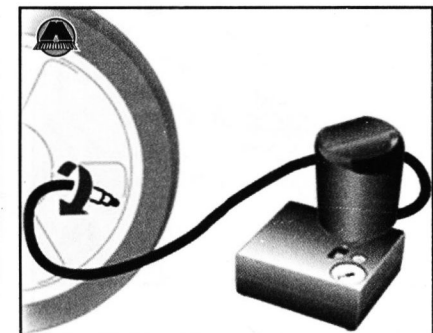

- Отверните колпачок вентиля поврежденной шины.
- Накрутите свободный конец шланга на вентиль шины.
- Выключатель компрессора необходимо установить в положение 0.
- Вставьте вилку питания компрессора в розетку для питания дополнительного оборудования или в прикуриватель.

Во избежание разряда аккумуляторной батареи, мы рекомендуем запустить двигатель.

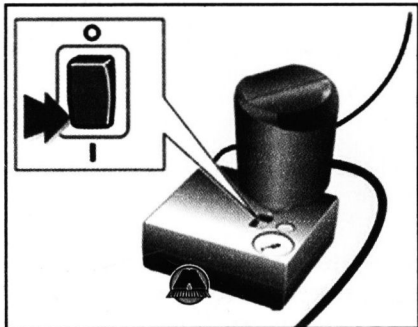

- Установите клавишу выключателя компрессора в положение «I». Шина заполнится герметиком.
- Если герметик в резервуаре заканчивается, манометр компрессора не прерывает работу (около 30 секунд) показывает давление меньше 6 бар. Затем давление начинает падать.
- Это означает, что в шину закачан весь герметик. Затем шину нужно накачать воздухом.
- Рабочее давление в шине устанавливается примерно через 10 минут. По достижении нужного давления выключите компрессор.

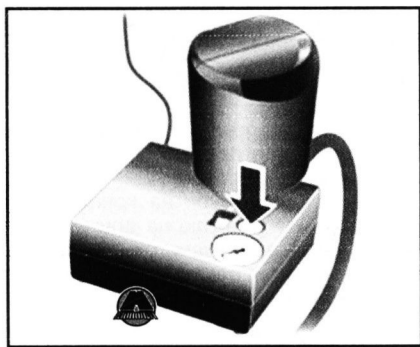

Если после 10 минут заданное давление не установилось, снимите комплект для ремонта шин. Сдвиньте автомобиль, чтобы колеса сделали полный оборот. Снова установите комплект для ремонта шин и продолжайте накачивать шину еще в течение 10 минут. Если требуемое давление все равно не устанавливается, шина повреждена очень сильно. Обратитесь за помощью на станцию техобслуживания. Сравните лишнее давление в шине с помощью кнопки на манометре. Включайте компрессор не дольше, чем на 10 минут.

- Отсоедините комплект для ремонта шин. Чтобы снять баллон герметика, толкните захват на кронштей-

не. Накрутите шланг для накачивания шин на свободный штуцер баллона с герметиком. Это позволит сохранить герметик в баллоне. Уложите комплект для ремонта шин в багажное отделение.

- Удалите выступивший герметик тряпкой.
- Снимите с баллона для герметика наклейку, на которой указана максимально допустимая скорость движения, и приклейте ее в поле зрения водителя.
- Сразу же продолжите движение, чтобы герметик смог равномерно распределиться по шине. После проезда расстояния примерно в 10 км (но не дольше 10 минут), остановитесь и проверьте давление воздуха в шинах. Для этого накрутите воздушный шланг компрессора непосредственно на вентиль шины и компрессор.

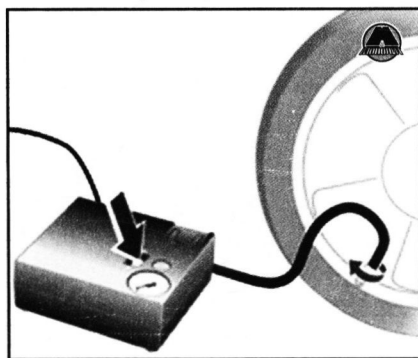

При давлении больше 1,3 бар доведите давление до требуемого значения. Повторяйте процедуру до тех пор, пока давление не перестанет падать. Если давление упадет ниже 1,3 бар, автомобиль эксплуатировать нельзя. Обратитесь за помощью на станцию техобслуживания.

- Уберите комплект для ремонта шин в багажное отделение.



Примечание

Такой ремонт заметно ухудшает характеристики шин, поэтому такую шину нужно заменить. При наличии необычных звуков или сильном нагреве компрессора его следует выключить не менее чем на 30 минут. Встроенный предохранительный клапан открывается при давлении 7 бар. Проверьте срок годности комплекта. После указанного срока производитель не может гарантировать эффективное устранение прокола. Внимательно прочитайте приведенные на баллоне с герметиком сведения о хранении. Замените использованный баллон. Утилизируйте баллон в соответствии с требованиями законодательства.

Компрессор и герметик могут использоваться при температуре до -30°C. Прилагаемые переходники можно применить для накачивания мячей, надувных матрацев, надувных лодок и т. п. Они хранятся в нижней части компрессора. Чтобы извлечь переходник, следует накрутить на него воздушный шланг компрессора и потянуть.

6. Замена колеса

На некоторых автомобилях вместо запасного колеса предусмотрен комплект для ремонта шин. Выполните следующие подготовительные работы и соблюдайте следующие указания:

- Установите автомобиль на ровной, прочной и нескользкой поверхности. Передние колеса должны быть направлены прямо.
- Включите стояночный тормоз, выберите первую передачу, передачу заднего хода или установите селектор передач в положение P.
- Выньте запасное колесо.
- Категорически запрещается одновременно менять несколько колес.
- Используйте домкрат только для замены колеса в случае прокола, но не для замены летних шин на зимние или наоборот.
- Если автомобиль находится на мягком грунте, под домкрат следует подложить прочную доску (толщиной не более 1 см).
- В вывешенном автомобиле не должно быть людей или животных.
- Не влезайте под поднятый на домкрат автомобиль.
- Не включайте на поднятом автомобиле двигатель.
- Перед установкой колеса очистите колесные гайки и резьбу.

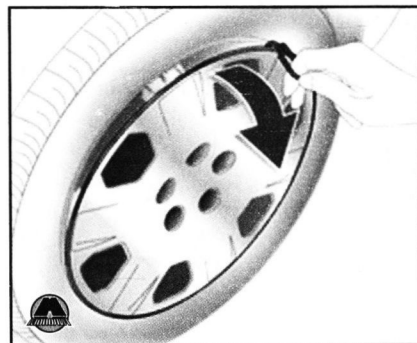

- Отверткой снимите колпачки с колесных гаек. Снимите колесный колпак с помощью крюка.

Литые диски: отверткой снимите колпачки с колесных гаек. Для защиты дисков, между отверткой и литым диском проложите мягкую ткань.

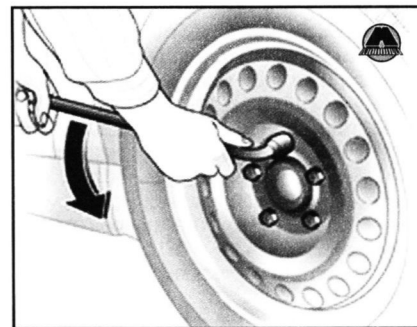

- Установите колесный ключ так, чтобы он был надежно надет на гайку, слегка отверните каждую колесную гайку на пол-оборота.

1

2

3

4

5

6A

6B

6C

6D

6E

7

8

9

10

11

12

13

14A

14B

15

16

17

18

19

20

21

22

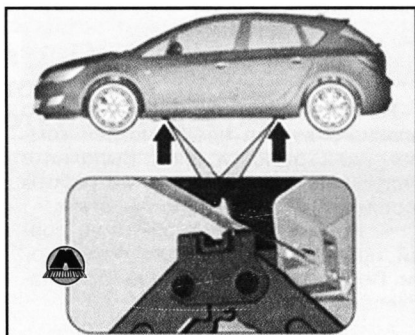

• Убедитесь, что домкрат надлежащим образом установлен под соответствующей подъемной точкой на автомобиле.

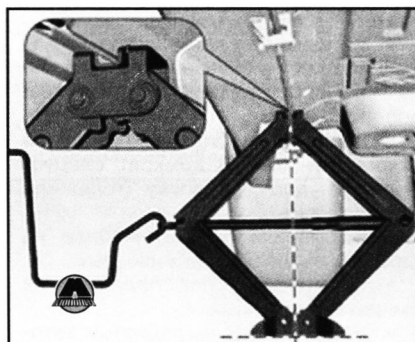

• Установите домкрат на необходимую высоту. Поставьте его непосредственно под точкой для поддомкрачивания так, чтобы он не выскользнул.

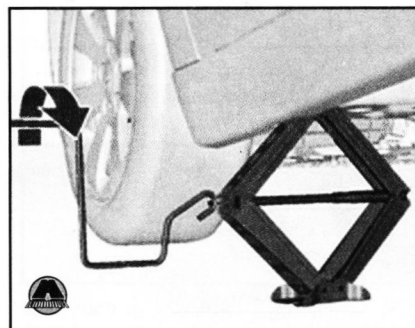

Установите ручку домкрата и, следя за положением домкрата, вращайте ее, пока колесо не оторвется от земли.

- Отверните колесные гайки.
- Замените колесо.
- Закрутите колесные гайки.
- Опустите автомобиль.

Установите колесный ключ так, чтобы он был надежно надет на гайку, и затяните гайки по перекрестной схеме. Болты следует затягивать моментом 140 Н·м.

• Перед тем как установить колесный колпак, совместите предусмотренное в нем отверстие для вентиля с вентиляем шины.

• Наденьте колпачки на колесные гайки.

• Уберите замененное колесо и комплект инструментов.

• Незамедлительно проверьте давление воздуха в шине установленного колеса и момент затяжки колесных гаек.

Замените или отремонтируйте неисправную шину.

Место для установки подъемной платформы

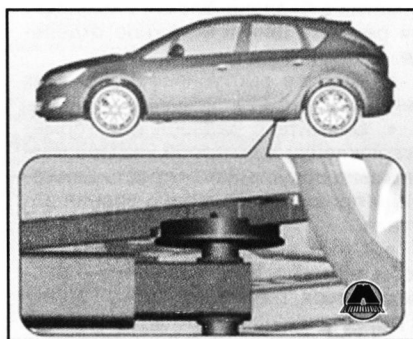

Задний рычаг подъемной платформы располагают по центру под пазом порога кузова.

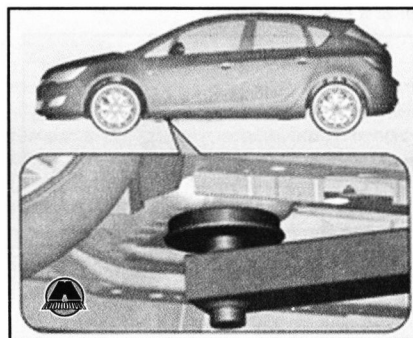

Передний рычаг подъемной платформы располагают под днищем автомобиля.

Запасное колесо

На некоторых автомобилях вместо запасного колеса предусмотрен комплект для ремонта шин. В зависимости от размера запасного колеса, по сравнению с другими установленными на автомобиле колесами, в соответствии с действующими в стране правилами, оно может классифицироваться как временное запасное колесо или докатка. Запасное колесо имеет стальной диск. Применение запасного колеса меньшего, чем другие колеса, или в сочетании с зимними шинами может отрицательно сказаться на управляемости автомобиля. Замените дефектную шину как можно скорее.

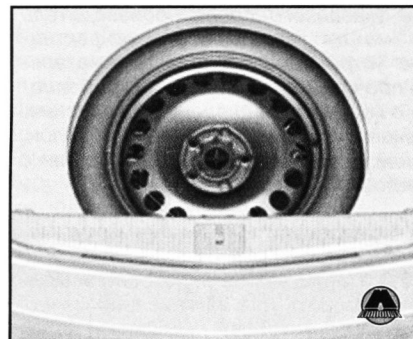

Запасное колесо хранится в багажном отделении под ковриком пола. Его крепление осуществляется барашковой гайкой. (www.monolith.in.ua)

Ниша для запасного колеса не

предназначена для автомобильных шин разрешенных типоразмеров. Если колесо, которое шире запасного колеса, необходимо положить в багажник после замены, его следует прикрепить крепежным ремнем.

Временное запасное колесо

Использование временного запасного колеса может отрицательно сказаться на управляемости автомобиля. Как можно быстрее замените дефектную шину на новую или отремонтированную. Разрешается устанавливать только одно временное запасное колесо. Не следует превышать скорость 80 км/ч. Повороты следует проходить на небольшой скорости. Не пользуйтесь таким колесом длительное время.

Крепление поврежденного колеса в багажнике

Поврежденное колесо необходимо положить в багажник и прикрепить крепежным ремнем.

• Разместите колесо ближе к одной из боковых стенок багажника.

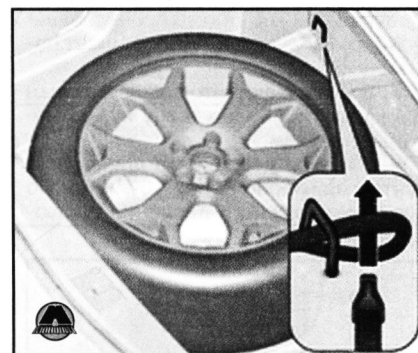

• Вставьте петлю на конце крепежного ремня в проушину спереди с соответствующей стороны.

• Вставьте крючок на конце крепежного ремня в петлю на другом его конце и натяните ремень так, чтобы он был надежно прикреплен к проушине.

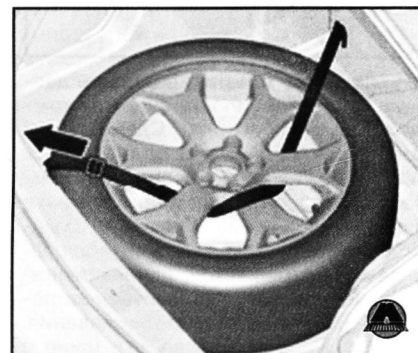

• Введите крепежный ремень между спицами колесного диска, как показано на рисунке.

• Установите крюк на заднюю проушину крепежного ремня.

• Натяните крепежный ремень с помощью пряжки.

7. Запуск двигателя от внешнего источника питания

Не запускайте двигатель от устройства быстрой зарядки. Если аккумуляторная батарея (АКБ) разрядилась, то двигатель можно запустить с помощью вспомогательных пусковых проводов и батареи другого автомобиля.

ВНИМАНИЕ

При запуске от внешнего источника будьте крайне внимательны. Любое отклонение от приведенных ниже рекомендаций может привести к травме или повреждениям в результате взрыва аккумуляторных батарей и выходу из строя электрооборудования обоих автомобилей.

ВНИМАНИЕ

Следует избегать попадания электролита аккумуляторной батареи в глаза, на кожу, на ткани и на окрашенные поверхности. Электролит содержит серную кислоту, которая может причинить травму или привести к смерти при непосредственном воздействии.

- Не допускайте попадания на аккумуляторную батарею искр и открытого пламени.

- Разряженная аккумуляторная батарея может замерзнуть уже при температуре около 0 °С. Перед подключением пусковых проводов разморозьте замерзшую аккумуляторную батарею.

- Работая с аккумуляторной батареей, надевайте защитные очки и одежду.

- Используйте аккумуляторную батарею того же напряжения (12 В). Ее емкость (А·ч) должна быть не меньше емкости разряженной аккумуляторной батареи.

- Пусковые провода должны иметь изолированные зажимы сечением не менее 16 мм² (25 мм² для дизельных двигателей).

- Не отключайте разряженную батарею от автомобильной сети.

- Отключите лишние потребители тока.

- Во время запуска от внешнего источника не наклоняйтесь над аккумуляторной батареей.

- Зажимы одного провода не должны касаться зажимов другого провода.

- При запуске от вспомогательной батареи автомобиля не должны касаться друг друга.

- Включите стояночный тормоз, установите механическую коробку передач в нейтральное положение, а автоматическую коробку передач – в положение «Р».

Порядок подключения проводов

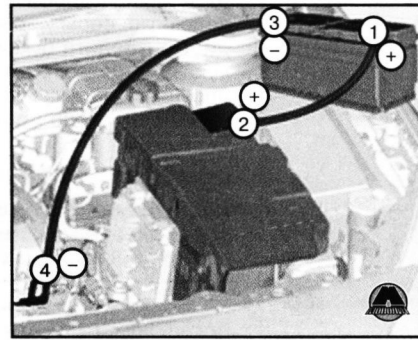

- Подключите красный провод к «положительной» клемме вспомогательной аккумуляторной батареи.

- Другой конец красного провода подключите к «положительной» клемме разряженной аккумуляторной батареи.

- Подключите черный провод к «отрицательной» клемме вспомогательной аккумуляторной батареи.

- Другой конец черного провода подключите к «массе» автомобиля, например, к блоку двигателя или болту крепления двигателя. Подключение следует выполнить как можно дальше от разряженной аккумуляторной батареи, но в пределах 60 см. Проложите провода таким образом, чтобы они не касались вращающихся деталей в моторном отсеке.

Для запуска двигателя

- Запустите двигатель автомобиля, используемого в качестве «донора».

- Через пять минут запустите двигатель другого автомобиля. Стартер можно включать не более чем на 15 секунд и с интервалом в одну минуту.

- Дайте обоим двигателям с подключенными проводами поработать примерно три минуты на холостом ходу.

- На автомобиле с разряженной аккумуляторной батареей включите потребители тока (например, фары, обогрев заднего стекла).

- Отключение проводов производите в обратном порядке.

8. Буксировка

Буксировка автомобиля

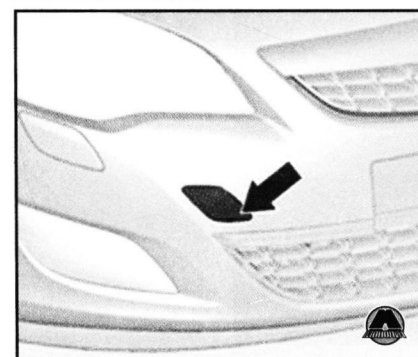

Отсоедините крышку снизу и оттяните ее вниз.

Буксирная проушина хранится в комплекте инструментов.

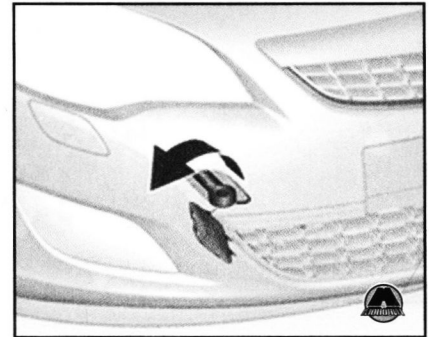

Закрутите буксирную проушину до упора, остановив ее в горизонтальном положении. Прикрепите к проушине буксирный трос или, лучше, буксирную штангу. Буксирную проушину допускается использовать только для буксировки по дороге, но не вытягивания застрявшего автомобиля. Включите зажигание, чтобы разблокировать рулевое колесо и обеспечить возможность включения стоп-сигнала, звукового сигнала и стеклоочистителей.

Коробка передач в нейтральном положении.

ВНИМАНИЕ

Медленно трогайтесь с места. Избегайте рывков. Слишком большое тяговое усилие может повредить автомобиль.

При неработающем двигателе для торможения и управления рулевым колесом требуются значительно большие усилия. Чтобы в салон не попадали отработавшие газы буксирующего автомобиля, закройте окна и включите систему рециркуляции воздуха. Для автомобилей с автоматической коробкой передач: буксировать автомобиль следует в направлении его движения вперед со скоростью не более 80 км/ч на расстояние не больше 100 км. Во всех остальных случаях, а также при неисправной коробке передач, передний мост автомобиля необходимо поднять. Обратитесь за помощью на станцию техобслуживания. После завершения буксировки выкрутите буксирную проушину. Вставьте колпачок снизу и закройте его.

Буксировка другого автомобиля

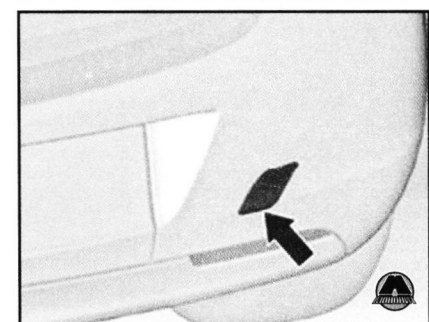

Откройте крышку снизу и опустите ее вниз.
Буксирная проушина хранится в комплекте инструментов.

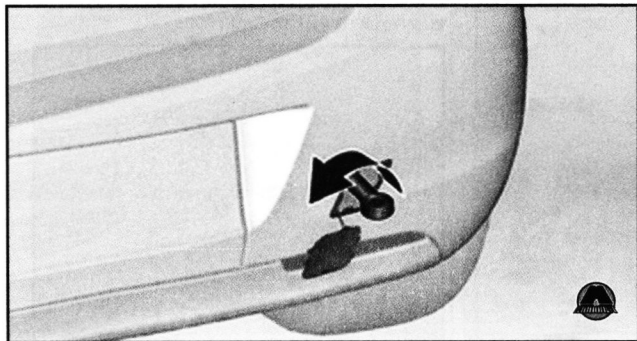

Закрутите буксирную проушину до упора, остановив ее в горизонтальном положении. Категорически запрещается использовать в качестве буксирной проушины проволочную серьгу, расположенную под автомобилем сзади. Прикрепите буксирный трос или, что еще лучше, жесткую буксирную балку к буксирной проушине. Буксирную проушину допускается использовать только для буксировки по дороге, но не для вытягивания застрявшего автомобиля.

ВНИМАНИЕ

Медленно трогайтесь с места. Избегайте рывков. Слишком большое тяговое усилие может повредить автомобиль.

После завершения буксировки выкрутите буксирную проушину. Вставьте колпачок снизу и зафиксируйте.