

HOVER H3

Модели с 2010 года выпуска
с бензиновым двигателем 4G63S4M (2,0 л)

СЕРИЯ ПРОФЕССИОНАЛ

РЕКОМЕНДОВАНО ДЛЯ АВТОСЕРВИСОВ

**Каталог расходных
запчастей**

**Характерные
неисправности**

**Инструкция
по эксплуатации**

Диагностика
196 кодов DTC/6 систем

Техобслуживание

- Периодичность
- Объемы и жидкости

Устройство и ремонт

- Проверка и замена
- Моменты затяжки

Электросхемы

- 28 схем
- 22 системы



**ВКЛЮЧАЯ
РЕСТАЙЛИНГ С 2011**

**РУКОВОДСТВО ПО РЕМОНТУ
И ТЕХНИЧЕСКОМУ ОБСЛУЖИВАНИЮ**

Возьми в дорогу/передай автомеханику

GREAT WALL HOVER H3

*Модели с 2010 года выпуска с бензиновым
двигателем 4G63S4M (2,0 л)*

Включены рестайлинговые модели с 2011 года выпуска

***Руководство по ремонту
и техническому обслуживанию***

СЕРИЯ ПРОФЕССИОНАЛ

Книги издательства Легион-Автодата серии "Профессионал" рекомендованы к использованию в автосервисах двумя профессиональными сообществами автомобильных диагностов: Союзом автомобильных диагностов и Ассоциацией диагностов, автоэлектриков и чиптюнеров - АДАКТ





***Каталог расходных
запасных частей***

***Характерные
неисправности***

Москва
Легион-Автодата
2014

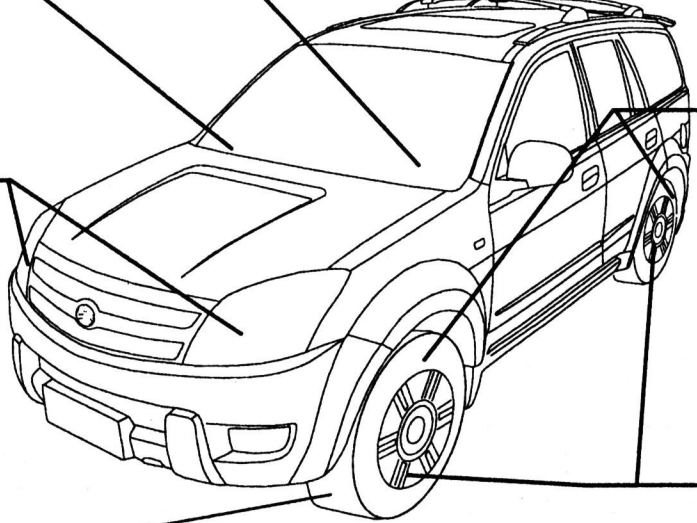
Быстрые ссылки на страницы книги

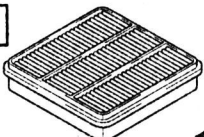
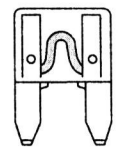
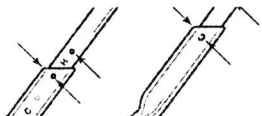
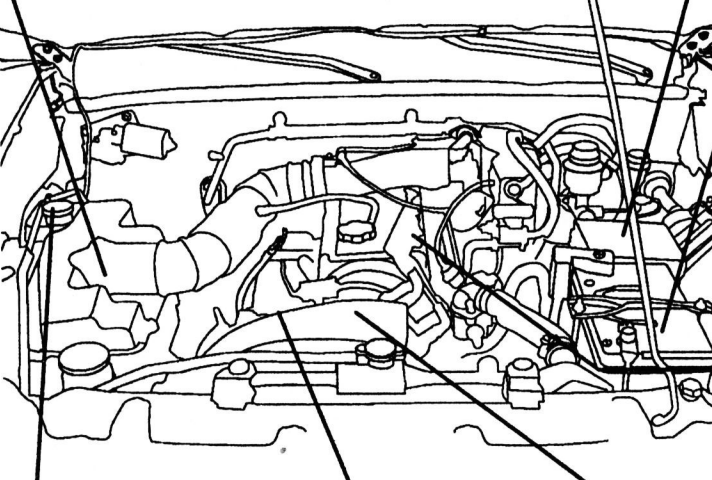
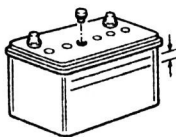
<p>Салонный фильтр</p> <p>71</p> 	<p>Индикаторы неисправностей и диагностика: 30, 167, 270, 295</p> <p> (ABS) и другие</p>	<p>Самостоятельная диагностика доступными устройствами (ELM327 и другие)</p> <p>10</p>	<p>Статья чип-тюнинг Great Wall Hover</p> <p>13</p>
<p>Замена ламп</p> <p>54</p> 		<p>Шины, запасное колесо</p> <p>50 - 53</p> 	
<p>Углы установки передних колес</p> <p>243</p>  <p>Перед ↑</p> <p>A: Внутреннее B: Внешнее</p>		<p>Проверка колодок</p> <p>72</p> 	

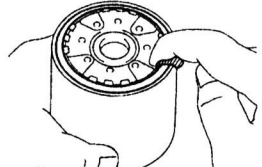
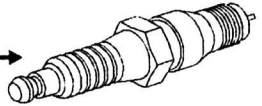
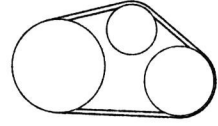
<p>Воздушный фильтр</p> <p>59</p> 	<p>Каталог запасных частей</p> <p>77</p>	<p>Характерные неисправности автомобилей Great Wall Hover</p> <p>16</p>	<p>Предохранители и реле</p> <p>53, 302</p> 
<p>Типы жидкостей и емкости</p> <ul style="list-style-type: none"> • Моторное масло — 57 • Охлаждающая жидкость — 59 • Масло МКПП — 70 • Масло раздаточной коробки — 70 • Масло редуктора переднего и заднего мостов — 71 • Тормозная жидкость — 67 		<p>Аккумуляторная батарея</p> <p>61</p> 	
<p>Доливка жидкости стеклоомывателя</p> <p>72</p> 		<p>Масляный фильтр</p> <p>58</p> 	<p>Свечи зажигания</p> <p>62</p> 
<p>Ремни привода навесных агрегатов</p> <p>65</p> 			

Идентификация

Номер шасси (VIN)

Номер шасси выштампован на раме автомобиля около заднего правого колеса в месте, показанном на рисунке. Кроме того, номер шасси продублирован на табличке, расположенной слева в нижней части лобового стекла (на панели приборов).



Идентификационная табличка модели

Идентификационная табличка приклепана на перегородке моторного отсека в месте, показанном на рисунке. В соответствующей строке таблички продублирован номер шасси автомобиля (VIN).

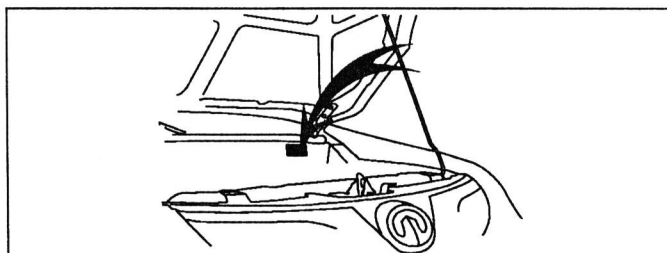

GREAT WALL AUTOMOBILE HOLDING COMPANY LIMITED (MADE IN CHINA)	
VIN:	
MODEL:	
YEAR MODEL:	
ENGINE NO.:	
ENGINE MODEL:	
ENGINE MAX. NET POWER:	kw
PISTON DISPLACEMENT:	ml
GROSS VEHICLE WEIGHT:	kg
SEATING CAPACITY:	PAYLOAD: kg
DATE OF PRODUCTION:	

Модели, произведенные в Китае.

Изготовитель: ООО "ИМС"
 № "одобрения типа" ТС:
 + VIN: +
 Полная масса:
 Нагрузка на переднюю ось:
 Нагрузка на заднюю ось:
 Сделано в России

Модели, произведенные в России.

Номер двигателя

Номер модели двигателя выбит на правой стороне блока цилиндров в месте, показанном на рисунке. Серийный номер двигателя выбит рядом с номером модели двигателя.

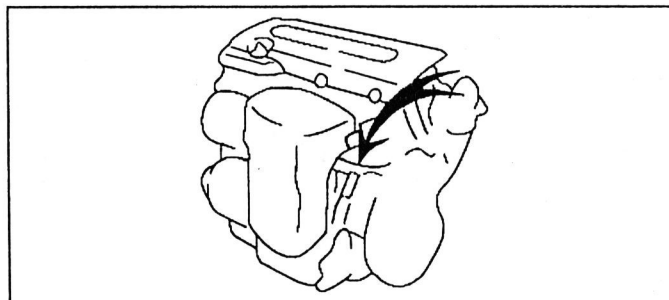

Технические характеристики двигателей

Примечание:

- Приведенные значения мощности и крутящего момента являются ориентировочными и могут изменяться в зависимости от конкретной модели и года выпуска, но в большинстве случаев погрешность не превышает $\pm 5\%$.
 - Значения степени сжатия, диаметра цилиндра и хода поршня приведены в соответствующей главе "Двигатель - механическая часть".

Модель двигателя	Рабочий объем, см ³	Тип головки цилиндров	Мощность, л.с. при об/мин	Крутящий момент, Н·м при об/мин
4G63S4M	1997	SOHC	122 / 5250	175 / 2500

Номер состоит из 17 символов:

X9X	FF	3	A5	X	8	A	000001
1	2	3	4	5	6	7	8

1. Код компании изготовителя

(LGW - Great Wall Motors Co. Ltd, Китай, провинция Хэбэй, г. Баодин;

X9X - Сборочное предприятие Great Wall, ООО "Автотрейд-12", Россия);

Z8P - Сборочное предприятие Great Wall, ООО "ИМС", Россия)

2. Тип привода и кузова автомобиля

(EF - заднеприводный универсал, FF - полноприводный универсал)

3. Тип двигателя

(3 - бензиновый 2,0 л (4G63S4M) или 2,4 л (4G64S4M)).

4. Модель автомобиля

(A5 - Hover: 6460KY; 6460KM)

5. Контрольный символ (цифра или буква)

6. Год выпуска

(A - 2010; B - 2011; C - 2012; D - 2013; E - 2014)

7. Код завода-изготовителя

(A - сборочное предприятие Great Wall в России; B - завод Great Wall в Китае)

8. Серийный номер автомобиля (000001 - 999999)