

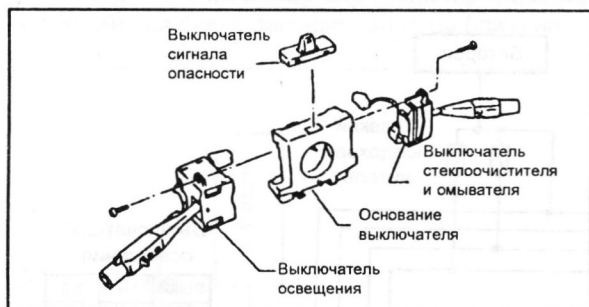

ЗАМЕНА

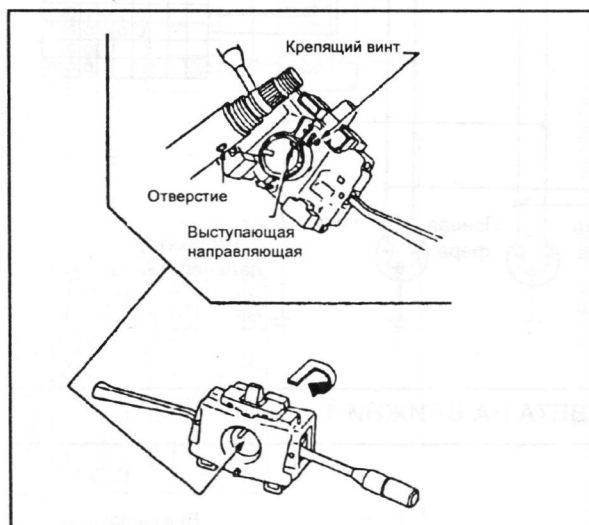

Выключатель освещения и выключатель стеклоочистителя и омывателя могут быть заменены без снятия основания комбинированного выключателя.



Чтобы снять основание комбинированного выключателя, вывинтите винт, крепящий основание, и поверните основание, надавливая на него.

ФАРЫ

Наведение

Осуществляя наведение фары, пользуйтесь механизмом наведения, экраном-перегородкой для наведения или прибором для испытания фар. Действуйте по инструкциям, прилагаемым к механизму наведения фар. Осуществляйте наведение фары, вращая регулировочные винты.



Внимание: а) следите за тем, чтобы шины были под правильным давлением; б) установите автомобиль и прибор для испытания фар на одну и ту же плоскую поверхность; в) убедитесь в том, что в автомобиле нет груза (теплоносителя, моторного масла, залитого до необходимого уровня, и полного топливного бака). В автомобиле должен находиться только шофер (или груз, находящийся на месте шофера); г) действуйте по инструкциям, применяемым в Вашей стране.

1. Выключите ближний свет фары.
2. Глядя на экран, установите наведение фары с помощью регулировочных винтов.

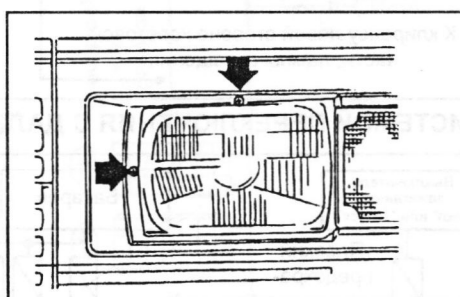

Отрегулируйте фары таким образом, чтобы главная ось фары была параллельна центральной линии кузова и совпадала с точкой Р. На этом рисунке приведен образец наведения фары для езды по правой части шоссе; для езды по левой стороне шоссе, образец реверсируется. Пунктирными линиями на рисунке показаны центры фар.

